

GOTOH® 510T/510TS 取扱説明書

◆ ARM LOCK

アームの取り付け方

1. トルク調整ビス(A)を1.5mmレンチ(C)で少しゆるめる。
2. アームをセンターガイドビス(B)に当たるまで差し込む。
3. アームを右に回しながら廻しながらねじ込んでいき、好みの高さにセットする。
4. トルク調整ビス(A)を1.5mmレンチ(C)で少しずつ締めてアームの重さを調節する。

アームのはずし方

1. アームを左に回していき、センターガイドビス(B)からはずす。
2. アームを引き抜く。

****注意：**トルク調整ビス(A)は必要以上に締めたりゆるめたりしないでください。

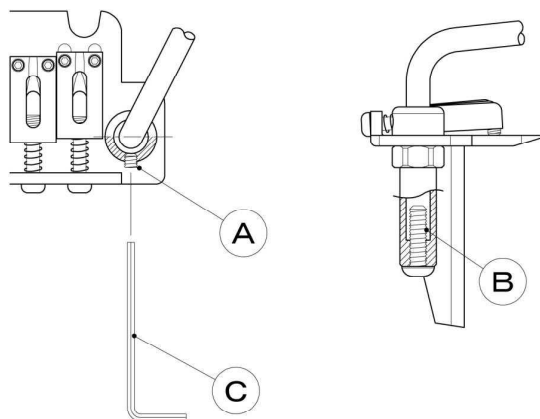

◆ STUD LOCK

GOTOH STUD LOCK®は、せり上げボルトと打ち込みナットのネジのクリアランスを取り除きます。せり上げボルト内のビスを締めることでトレモロ使用時に起きるせり上げボルトのがたつきをなくしますので、狂いをより少なくすると同時にボディへの音の伝達も向上します。

****注意：**せり上げボルトでユニットの高さ調整をする時は必ず弦をゆるめてから行ってください。弦を張ったまま調整を行うとユニットのナイフエッジ部の摩耗や破損の原因になります。

取り扱い方法

1. せり上げボルト①のセンターにある穴に1.5mmレンチ④を差し込み、セットスクリュー②をゆるめる。
2. せり上げボルト①頭部の六角穴に2.5mmレンチを入れ、せり上げボルトを希望の高さにセットする。
3. 高さ調整が終わったらせり上げボルト①のセンターにある穴に1.5mmレンチ④を入れ、セットスクリュー②が打ち込みナット③の底に当たるまで締めていく。セットスクリュー②が止まったところでさらに強く締め込み、打ち込みナット③とせり上げボルト①のクリアランスを固定する。

